

# Οχήματα Εθνικής Φρουράς Κύπρος 1960 - 1975

Η Εθνική Φρουρά ιδρύθηκε το 1960 όταν η Κύπρος απέκτησε την ανεξαρτησία της. Τα πρώτα τεθωρακισμένα οχήματα ήταν ιδιοκατασκευές βασισμένες σε πλαίσια φορτηγών και αυτοκινήτων καθώς και ορισμένα ερπυστριοφόρα βασισμένα σε δομικά μηχανήματα και ένα στο σκάφος ενός άρματος Valentine!

Φωτ.: Γρ. Τύπου, Λευκωσία



Φωτ.: Γρ. Τύπου, Λευκωσία

Η πρώτη μονάδα τεθωρακισμένων σχηματίστηκε το 1964 και εξοπλίστηκε με διάφορα τροχοφόρα τ/θ οχήματα μεταξύ των οποίων και τρία οχήματα αναγνώρισης Daimler Dingo. Δεν είναι γνωστή η προέλευσή τους, αλλά είχαν αρκετές τροποποιήσεις, μεταξύ των οποίων σε τμήματα της υπερκατασκευής τους η οποία μοιάζει να ανακατασκευάστηκε ακολουθώντας το αρχικό σχέδιο αλλά με ελαφρά αυξημένο ύψος. Επίσης διέθεταν οροφή με δύο προς τα εμπρός ανοιγόμενες θυρίδες για το πλήρωμα, προβολείς πολιτικού τύπου και προφυλακτήρες. Εξωτερικά κουτιά αποθήκευσης δεν υπήρχαν. Η πρώτη δημόσια εμφάνιση ήταν το 1964 με σκούρο ομοιόμορφο χρώμα, το πιθανότερο κάποιο σκούρο πράσινο και με μόνη σήμανση ένα διψήφιο αριθμό για το κάθε όχημα. Αργότερα σε μια άσκηση το όχημα Αρ. 22 θεάθηκε με σήμα στην επάνω δεξιά πλευρά, αποτελούμενο από το θυρεό της Κυπριακής



Φωτ.: Γρ. Τύπου, Λευκωσία

Δημοκρατίας και τα αρχικά Ε.Φ. από πάνω, όπως φαίνεται επάνω δεξιά. Μετά το 1964 υιοθετήθηκε ένα αμμώδες χρώμα και τα Dingo βάφθηκαν με αυτό. Πιθανότητα ή απόχρωση έμοιαζε πολύ με το Βρετανικό Mid Stone (FS 30400).

Το όχημα ΕΦ 886 εμφανίστηκε με δίχρωμη παραλλαγή, πιθανόν σκούρο πράσινο και αμμώδες (ή ίσως τοπική λάσπη), όπως φαίνεται δεξιά.



Φωτ.: Γρ. Τύπου, Λευκωσία

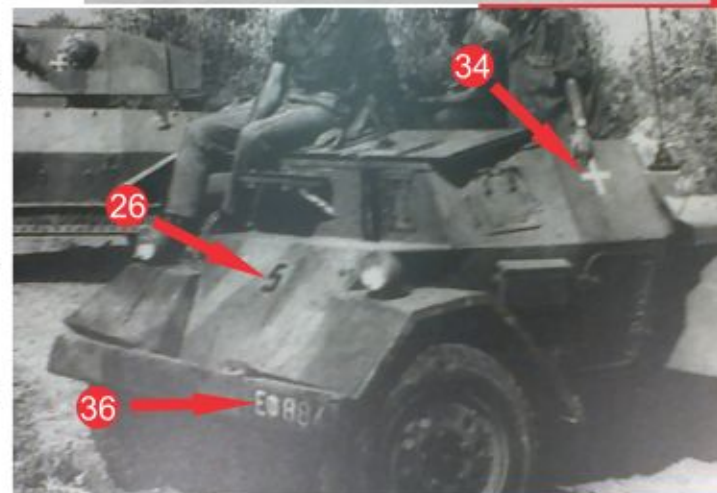



Η ΕΦ παρέλαβε 32 άρματα T-34/85 από την ΕΣΣΔ. Όλα ήταν εκσυγχρονισμένα, αλλά είχαν διαφορετικούς τύπους πύργου και τροχών σε διάφορους συνδυασμούς. Οι πύργοι ήταν "επίπεδο" τύπου κατασκευής Zavod 183 του 1945 και "Σύνθετου" τύπου κατασκευής Zavod 112 του 1945. Η ΕΦ τοποθέτησε ένα πολυβόλο 0.50 Browning στην οροφή του πύργου. Αρχικά ο έστορας τοποθετήθηκε επάνω στο διπλό πίσω εξαεριστήρα και αργότερα μεταφέρθηκε εμπρός από τις θυρίδες.

Τα άρματα ήταν σκούρα πράσινα και σε ασκήσεις και επιχειρήσεις παραλλάσσονταν με λάσπη. Αριθμός υπήρχε μόνο εμπρός στο σκάφος. Το εθνόσημο ήταν αρχικά σε σχήμα θυρεού αλλά γρήγορα έγινε τετράγωνο και μόνο ορισμένα άρματα έφεραν εθνόσημο σε σχήμα θυρεού. Οι εξωτερικές δεξαμενές έφεραν σήμανση για το περιεχόμενό τους δηλ. ΠΕΤΡΕΛΑΙΟ, ΕΛΑΙΟ και ΥΔΩΡ αντίστοιχα.

Φωτ.: Γρ. Τύπου, Λευκωσία



Μια άσκηση με τα άρματα παραλλαγμένα με λάσπη. Όλα τα σήματα έχουν καλυφθεί εκτός από την κλάση γεφύρωσης στην κάτω εμπρός θωράκιση.

Φωτ.: Συλλογή Ι. Μαμουνιδάκη



Επάνω: Το άρματα στην αρχή της υπηρεσίας τους. Έχουν εθνόσημο σε σχήμα θυρεού και το πολυβόλο 0.50 στην αρχική του θέση. Παρόλο που δεν διακρίνεται στην κάτω εμπρός θωράκιση υπήρχε το σήμα της κλάσης γεφύρωσης. Το άρμα ΕΦ108, σε πρώτο πλάνο, θα είχε την ίδια σήμανση στον πύργο.

Φωτ.: Συλλογή Σ. Μαρκίδη



Φωτ.: Συλλογή Ι. Μαμουνιδάκη



Επάνω: Το άρμα αυτό φωτογραφήθηκε μετά το τέλος των επιχειρήσεων του 1974 κατά των τούρκων. Το εθνόσημο με το λευκό περίγραμμα φαίνεται να είναι χαρακτηριστικό για αυτή την περίοδο.

Φωτ.: Συλλογή Σ. Μαρκίδη



Αριστερά: Αυτό το άρμα με τα συνθήματα στον πύργο μάλλον φωτογραφήθηκε κατά τη διάρκεια του στρατιωτικού πραξικοπήματος πριν την τουρκική εισβολή τον Ιούλιο του 1974. Οι εξωτερικές δεξαμενές είχαν την καθιερωμένη τους σήμανση. Ο αριθμός του οχήματος δεν είναι γνωστός.



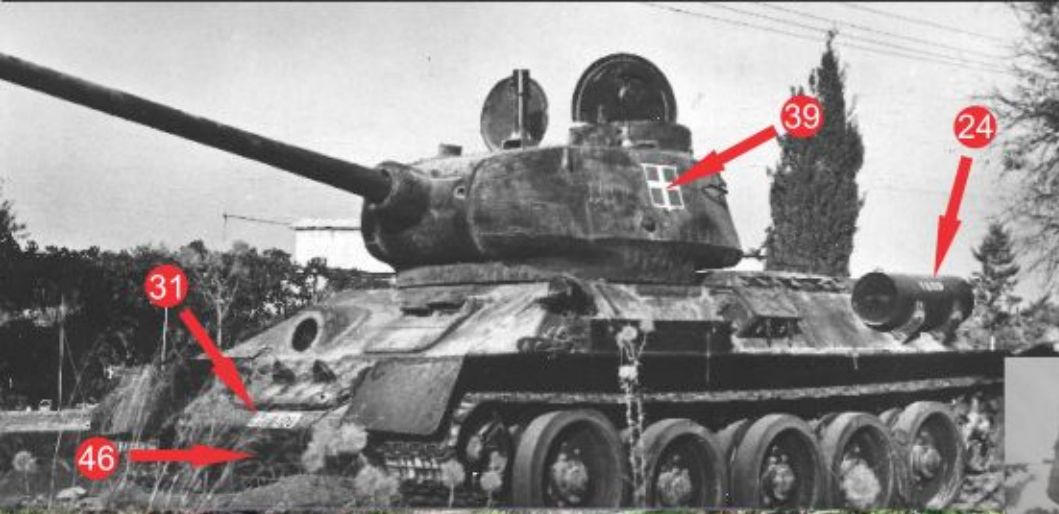

Δυστυχώς οι περισσότερες διαθέσιμες φωτογραφίες των αρμάτων κατά τις επιχειρήσεις του 1974 τα δείχνουν κατεστραμμένα ή εγκαταλελειμμένα.

**Αριστερά:** Το άρμα ΕΦ108 έφερε ένα υπερμέγεθες εθνόσημο στον πύργο..



Φωτ.: Σ. Μαρκίδης

**Επάνω:** Το άρμα ΕΦ107 φαίνεται να μην είχε εθνόσημο στον πύργο.

**Αριστερά:** Το άρμα ΕΦ110 έφερε εθνόσημο σε σχήμα θυρεού και στο πίσω μέρος του πύργου.



Land Rover 109 Land Rover 109" σειράς IIA σκούρο πράσινο. **Σημείωση:** Τα δύο σήματα που αποτελούν το 38 πρέπει να εφαρμοστούν σε ένα κομμάτι φύλλου πλαστικού πριν τοποθετηθούν στο μοντέλο.

Το έγχρωμο προφίλ του Land Rover βασίζεται σε σχέδιο του MC Bell με την ευγενική άδεια της οικογένειάς του.

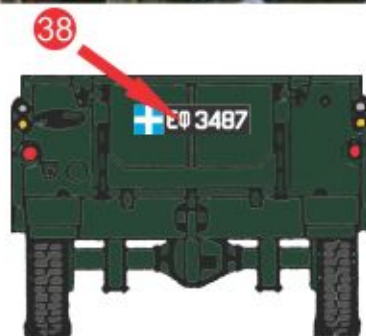



Το 1964 η ΕΦ παρέλαβε 32 τεθωρακισμένα μεταφοράς προσωπικού BTR-152 του τύπου V2 (χωρίς εργάτη) και V3 (με εργάτη). Τα οχήματα αυτά υπηρέτησαν με το 286 Μηχανοκίνητο Τάγμα Πεζικού και την 21 Επιλαρχία Αναγνώρισης. Αρχικά είχαν αμμώδες χρώμα όπως φαίνεται στην έγχρωμη φωτογραφία και αναφέρεται στη σελ. 1. Κατά την πρώτη τους δημόσια εμφάνιση το 1965 έφεραν θυρεό στις εμπρός πόρτες. Στη συνέχεια το εθνόσημο έγινε τετράγωνο. Το 1972 βάφτηκαν σκούρο πράσινο και σε ασκήσεις και επιχειρήσεις παραλλάσσονταν με λάσπη. Ενδείξεις για την πίεση ελαστικών δεν φαίνονται επάνω στο αμμώδες και μάλλον καθιερώθηκαν όταν τα οχήματα βάφτηκαν πράσινα.



Φωτ.: Γρ. Τύπου, Λευκωσία



Φωτ.: Γρ. Τύπου, Λευκωσία



Φωτ.: Συλλογή Σ. Μαρκίδη

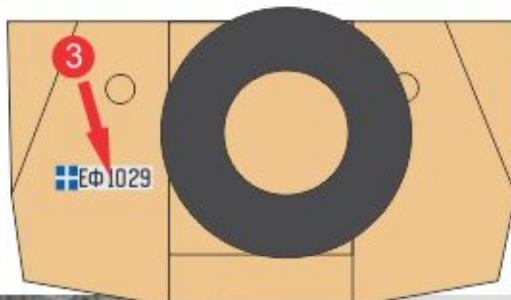

Φωτ.: Γρ. Τύπου, Λευκωσία



Φωτ.: Γρ. Τύπου, Λευκωσία



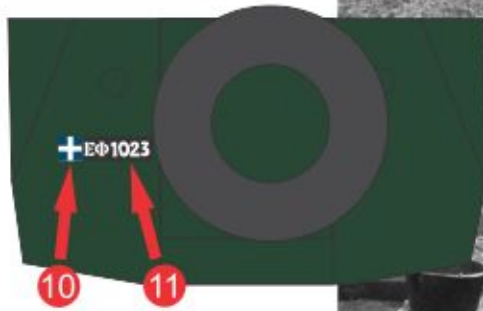

Ένα BTR-152 κατά τις επιχειρήσεις μετά την τουρκική εισβολή το 1974. Προσέξτε την παραλλαγή λάσπης του Land Rover στο βάθος.



Φωτ.: Γρ. Τύπου, Λευκωσία

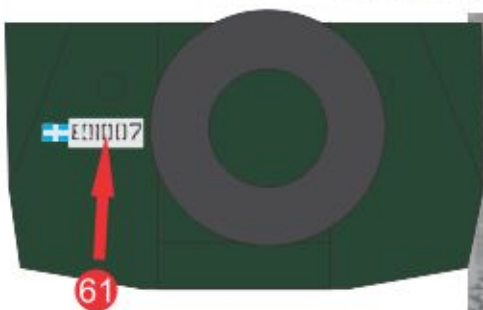

Ένα BTR-152 που εγκαταλείφθηκε λόγω βλάβης κατά τις επιχειρήσεις μετά την τουρκική εισβολή το 1974. Τα λάστιχα αφαιρέθηκαν από πολίτες μετά το τέλος των επιχειρήσεων.



Φωτ.: Συλλογή Σ. Μαρκίδη

Φωτ.: Συνδ. Πολεμιστών 286 ΜΤΠ - 1974



**Σημείωση:** Η θέση του πίσω αριθμού στο ΕΦ 1024 είναι ίδια με τα παραπάνω οχήματα.

Φωτ.: Συλλογή Πέτρου Σαββίδη



**Επάνω:** BTR-152 παραλλαγμένα με λάσπη. Άσκηση "Ευαγόρας 1973". Ακόμη και τα ελαστικά έχουν παραλλαχθεί.





Φωτ.: Γρ. Τύπου, Λευκωσία

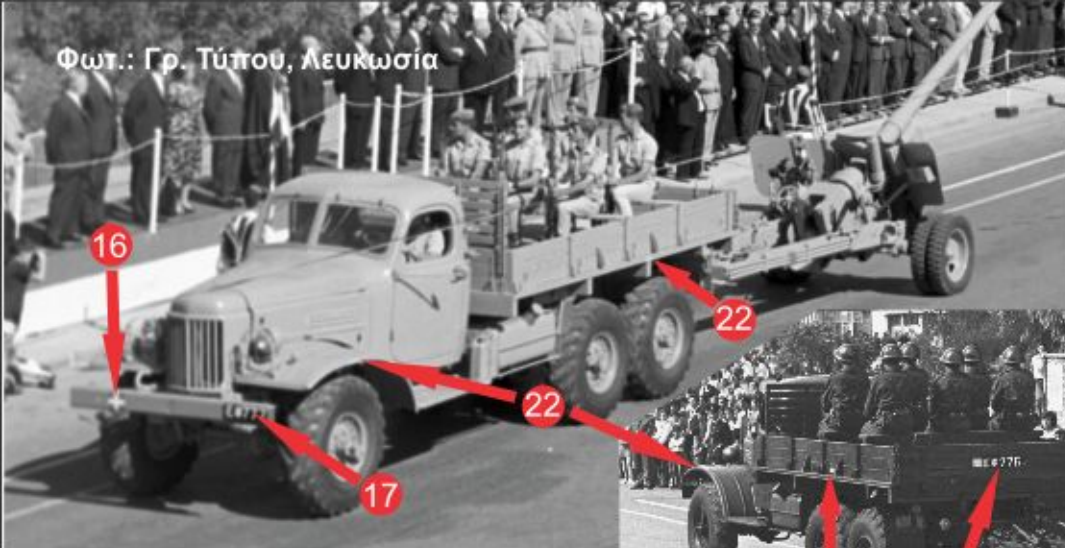

Το φορτηγό ZIL 157 έφερε τα πυροβόλα Μοντέλο 1944 των 100 mm. Αυτά ήταν βαμμένα αμώδες μέχρι το 1972 που καθιερώθηκε στο σκούρο πράσινο. Η θέση των διαφόρων σημάτων είναι η ίδια και για τα δύο χρώματα. Ενδείξεις για

Φωτ.: Γρ. Τύπου, Λευκωσία

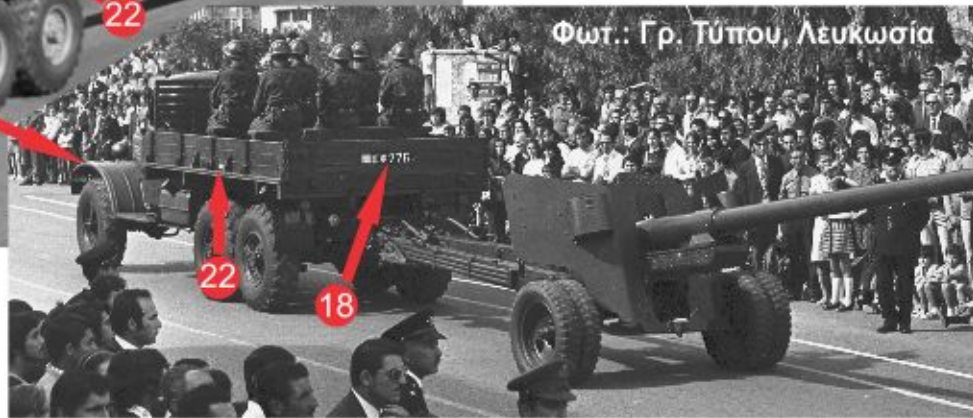

την πίεση ελαστικών υπήρχαν και με τους δύο χρωματισμούς.



Φωτ.: Γρ. Τύπου, Λευκωσία



Το Austin K5 χρησιμοποιήθηκε ως φορέας για τον αντιαεροπορικό πυργίσκο Maxson με 4 πολυβόλα Browning .50 ιντσών. Αρχικά ήταν βαμμένο αμώδες, όπως φαίνεται εδώ, και σκούρο πράσινο μετά το 1972. Τα σήματα παρέμειναν ίδια. Ο πυργίσκος Maxson ήταν πάντοτε βαμμένος σκούρο πράσινο.

Τα Marmon Herrington MkIVf ήταν τα πρώτα πραγματικά τεθωρακισμένα οχήματα της Εθνικής Φρουράς τα οποία προμηθεύτηκε από την Ελλάδα. Παρόλο που αρχικά εμφανίστηκαν βαμμένα σκούρο πράσινο, γρήγορα βάφτηκαν και αυτά με αμώδες. Τα σήματα παρέμειναν ίδια όταν βάφτηκαν σκούρο πράσινο το 1972. Προσέξτε το του αναδιπλούμενο κάλυμμα του πύργου σε τρία τμήματα, μια ελληνική προσθήκη.

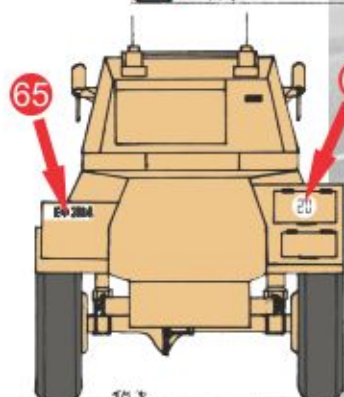
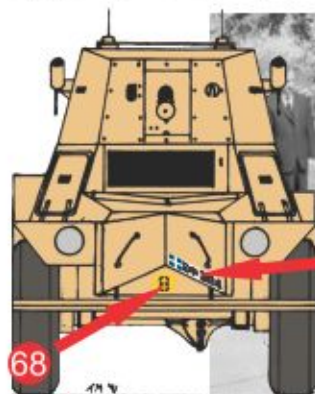

Φωτ.: Γρ. Τύπου, Λευκωσία





Το σύνθημα αυτό υπήρχε σε ένα Marmon Herrington MkIVf το 1974. Σε ασκήσεις και επιχειρήσεις τα οχήματα παραλλάσσονταν με λάσπη που συχνά κάλυπτε όλα τα σήματα.

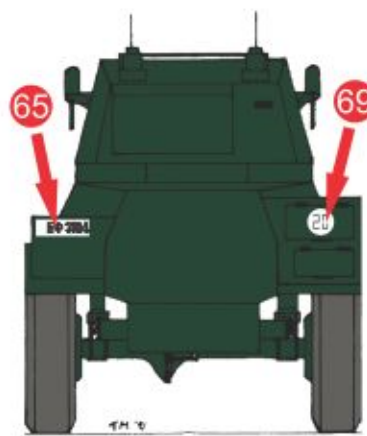

# Οχήματα Εθνικής Φρουράς Κύπρος 1960 - 1975

LM72016



## ΠΡΟΣΟΧΗ!

Το σύμβολο αυτό υποδεικνύει ότι στη θέση αυτή εφαρμόζονται εναλλακτικά σήματα ή ότι τα ίδια σήματα μπορούν να εφαρμοστούν σε περισσότερες από μια χρωματικές παραλλαγές.

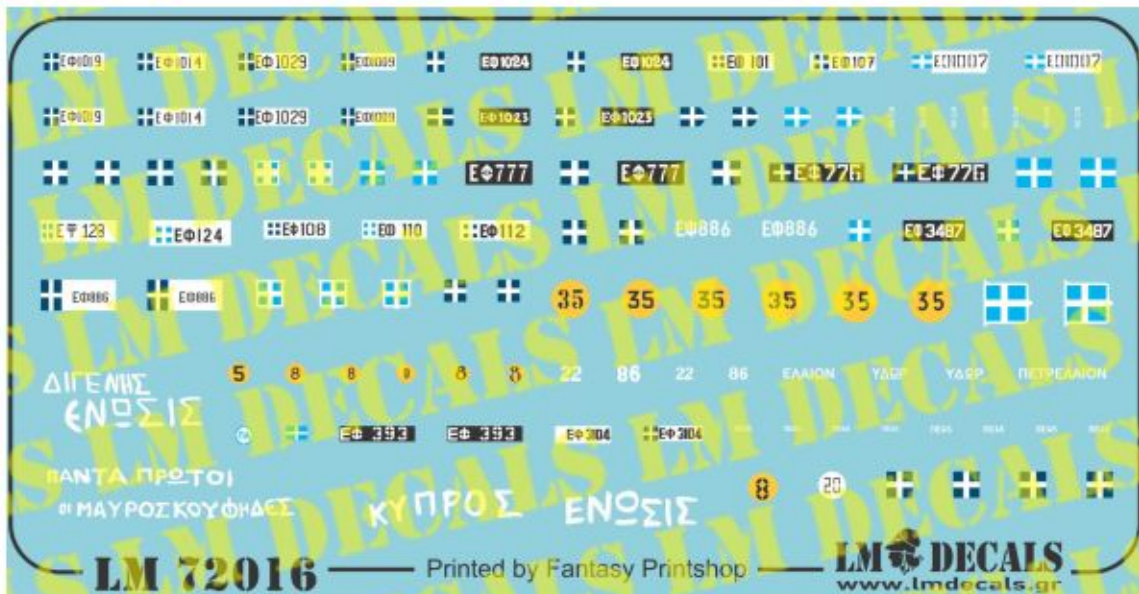

## ΣΗΜΕΙΩΣΗ:

Τα παρακάτω σήματα έχουν εκτυπωθεί χρησιμοποιώντας ψηφιακή εκτύπωση Sol-ink από την DecalPrint.de. Θα πρέπει να τα χειριστείτε με επιπλέον προσοχή και να τα κόψετε όσο το δυνατό πλησιέστερα στο σήμα διότι το κάθε σήμα δεν διαθέτει δικό του φιλμ.



## Αποποίηση ευθύνης:

Ορισμένες από τις φωτογραφίες σε αυτό το φυλλάδιο οδηγιών έχουν βρεθεί στο διαδίκτυο, ορισμένες σε ιστοσελίδες που δεν υπάρχουν πλέον, έτσι δεν είναι πάντα δυνατό να ανιχνευθεί η πηγή τους. Δεν έχω πρόθεση να παραβιάσω το copyright οποιουδήποτε. Εάν οτιδήποτε από το υλικό που εμφανίζεται στο παρόν αποτελεί πνευματική σας ιδιοκτησία, παρακαλώ επικοινωνήστε μαζί μου και θα χαρώ να το αποδώσω τη σωστή πηγή.



Τις οδηγίες αυτές μπορείτε να τις κατεβάσετε και να τις εκτυπώσετε για προσωπική σας χρήση.  
Εκτύπωση χαλκομανιών: Fantasy Printshop  
www.lmdecals.gr